



DE

SIGNRACER MOBILE WERBETECHNIK- WORKSTATION



SIGNRACER

MOBILE WERBETECHNIK-WORKSTATION

Mit dem Secabo SignRacer sind Sie mit ihrem gesamten Werbetechnik-Studio komfortabel mobil unterwegs. Er wurde speziell für die mobile Anwendung im Bereich großer Werbetechnik-Projekte, Merchandising, mobiler Verkaufsstände für Textilien und den Messebau entwickelt. Das Spezial-Flightcase des SignRacers besteht aus hochwertigem 9mm Sperrholz sowie professionellen Beschlägen und ist trotz geringem Gewicht den Anforderungen des mobilen Einsatzes absolut gewachsen. Im SignRacer findet ein 60cm Schneideplotter - z.B. der Secabo S60 - Platz, dazu gibt es einen großen Stauraum mit einer Flügeltür sowie einen Vollauszug für andere Geräte wie z.B. für andere Geräte wie z.B. eine Transferpresse,

Material, Werkzeuge und einen Laptop. Der große Frontdeckel des SignRacers lässt sich im Handumdrehen zum stabilen Arbeitstisch mit höhenverstellbaren Füßen an das Case anbauen. Eine rückseitige Klappe erlaubt das komfortable Zuführen von Folienrollen in den Schneideplotter. Durch entsprechende Durchführungen und Klemmen können Kabel innerhalb des SignRacers verlegt und gebündelt werden. Der Secabo SignRacer steht auf robusten Lenkrollen, 2 davon mit Feststellbremse. Der Secabo SignRacer ist die ideale mobile Workstation für den mobilen Einsatz in der Werbetechnik und Textilveredelung.





Kompakte Abmessungen

Der Signracer passt in einen VW-Bus oder Sprinter und ist daher bei Ihren Projekten außerhalb Ihrer Werkstatt immer mit dabei.

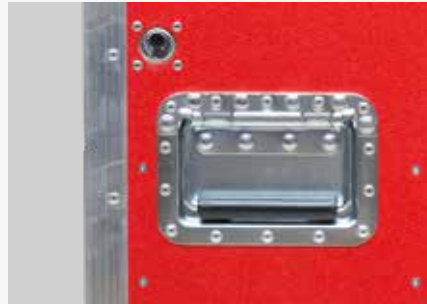

Heavy Duty Design

Das stabile Design vom SignRacer gewährleistet den sicheren Transport Ihrer Hardware und Ihres Materials.



Viel Stauraum

Der große Stauraum im SignRacer bietet viel Platz zum Mitnehmen von Material, Werkzeugen, Maschinen und vielen mehr.

PASSENDE SCHNEIDEPLOTTER



Passende Schneideplotter:

- Secabo C60IV, C60 V, S60, S60 II, T60 II
- Summa D60
- Graphtec CE6000-60



TECHNISCHE DATEN

Innenraum (B×H×T)	1020×470×400mm
Fläche Arbeitstisch	1050×970mm
Arbeitshöhe Tisch	740mm
Auszüge	910×470×65mm
Stauraum Flügeltüren	950×500×400mm
Abmessung gesamt (B×H×T)	1050×645×1125mm
Nettogewicht	50kg
Lieferumfang	Flightcase mit 4 Lenkrollen, 2 davon mit Feststellbremse, Kabeldurchführungen und -klemmen.

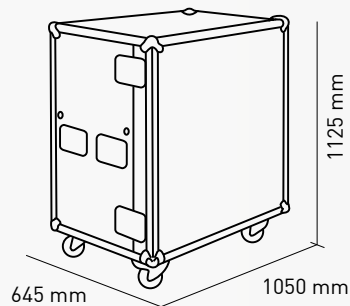

secabo

**EQUIPMENT AND SUPPLIES
FOR CREATORS.**

Telefon: +49 (0) 8442 95840-10

Fax: +49 (0) 8442 95840-11

E-Mail: mail@secabo.de

www.secabo.de

Secabo GmbH

Hochstatt 6-8,

85283 Wolnzach